

# STAPLER MANUELL

STP-M-A-Serie

**HYDRAULISCHER STAPLER / HOCHHUBWAGEN  
FÜR STABILES HEBEN BIS AUF 1.6 METER  
BELASTBAR BIS 1.000 KG  
VERSTELLBARE GABELBREITE  
TÜV, CE UND GS ZERTIFIZIERT**

**ROTEK**

Bequemes Anheben mittels Hebevorrichtung oder Fusspedal und stufenloses Absenken für Waren bis 1.000kg

Für sicheren Stand auch bei voller Auslastung sorgt der stabile Rahmen und die Feststellbremsen an den Lenkrollen

Qualitäts Hydraulikpumpe aus hochfestem Stahl mit Überdruckventil garantiert eine lange Lebensdauer

TÜV, CE und GS geprüft, für höchste Anforderungen

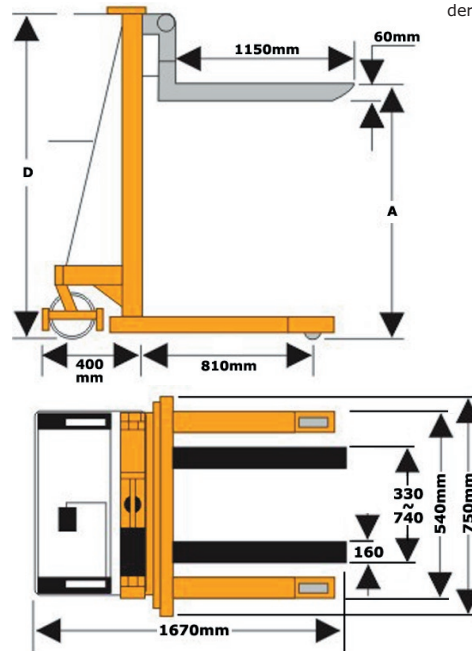

Der Hydraulikhubwagen ist ein vielseitig einsetzbares Werkzeug zum Heben, Stapeln und den Transport von Waren bis zu 1.000 kg. Durch den manuellen Einsatz entstehen keine Funken oder elektromagnetische Felder. Dadurch eignet sich der Hubwagen besonders für das Hantieren und Transportieren von brennbaren und explosiven Stoffen, für das Be- und Entladen von Fahrzeugen, am Arbeitsplatz, im Warenhaus, im Lager, am Lagerplatz, etc. Durch die Eigenschaften stabiles Heben, hohe Beweglichkeit, leichte Benutzung, sichere und verlässliche Handhabung und einzelne Bremsen, ist dieser Hubwagen ein ideales Werkzeug zur Arbeitserleichterung und Steigerung der Produktivität.

## Technische Daten:

<b>Modell</b>	STP-M-A-1000-1.6-1150-VAR-85
<b>Kapazität</b>	1.000 kg
<b>Min. Gabelhöhe</b>	85 mm
<b>Max. Hebehöhe A</b>	1.600 mm
<b>Min. Masthöhe D</b>	1.980 mm
<b>Lenkrollen</b>	ø 180 x 50 mm
<b>Lastrollen</b>	ø 74 x 70 mm
<b>Gabelprofil</b>	160 x 60 mm
<b>Gabelbreite</b>	variabel 330 - 740 mm
<b>Gabellänge</b>	1.150 mm
<b>Gewicht</b>	240 kg
<b>Bereifung</b>	Polyurethan

**ROTEK**  
Handels GmbH

Handelsstr. 4  
A-2201 Hagenbrunn

Tel : +43-2246-20791  
Fax : +43-2246-20791-50  
<http://www.rotek.at>  
mail : [office@rotek.at](mailto:office@rotek.at)