

# Luftgekühlte Zweizylinder Dieselmotoren

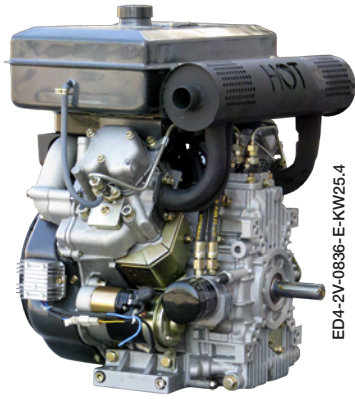

ED4-2V-0836-E-KW25.4

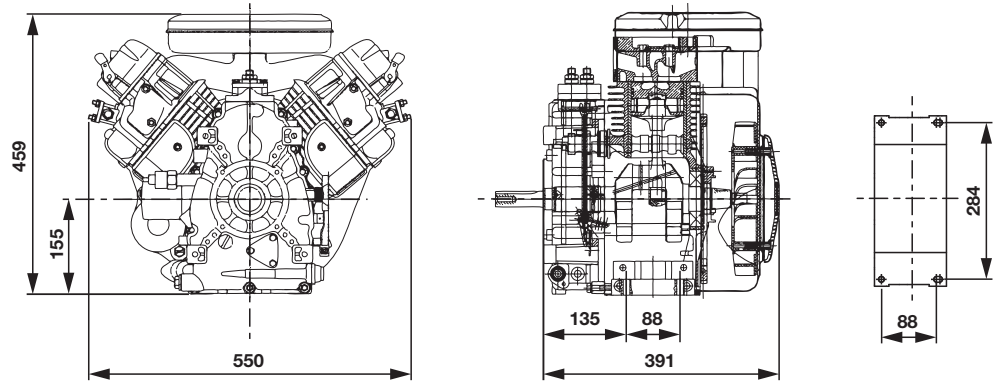

Endlich leichte Dieselmotoren in kompakter Bauform. Ausgezeichnete Leistung, geringes Gewicht und geringe Treibstoffkosten, machen diese Dieselmotore zu idealen Wahl für jeden Verwendungszweck. Für die Variante mit horizontalem Abtrieb stehen 2 Schaftoptionen zur Verfügung. Die Variante mit vertikalem Abtrieb kann in zylindrischer Schaftausführung geliefert werden. Integrierter Drehzahlsteller mit Reibrad, Zündschloss, Lichtmaschine samt Laderegler runden die Ausstattung ab.

Modell	ED4-2V-0836-E		ED4-2V-V-0836-E	
Type	2-Zylinder V 4-Takt Dieselmotor Horizontale Welle		2-Zylinder V 4-Takt Dieselmotor Vertikale Welle	
Hubraum	836 ccm		836 ccm	
Bohrung / Hub	86 / 72 mm		86 / 72 mm	
Leistung bei	3.000 min <sup>-1</sup>	3.600 min <sup>-1</sup>	3.000 min <sup>-1</sup>	3.600 min <sup>-1</sup>
Maximal	13,6 kW	16,2 kW	13,6 kW	16,2 kW
1h Betrieb	11,5 kW	12,8 kW	11,5 kW	12,8 kW
12h Betrieb	10,3 kW	11,4 kW	10,3 kW	11,4 kW
Leistungsabnahme	über Kurbelwelle		über Kurbelwelle	
Drehrichtung	Gegen den Uhrzeigersinn		Gegen den Uhrzeigersinn	
Kühlsystem	Zwangsluftkühlung über Lüfterrad und Luftleitsystem		Zwangsluftkühlung über Lüfterrad und Luftleitsystem	
Treibstoff	Diesel		Diesel	
Verbrauch	≤ 320 g/kWh		≤ 320 g/kWh	
Tankvolumen	12 Liter		kein Tank enthalten	
Startsystem	Elektrostart		Elektrostart	
Startbatterie enthalten	x		x	
Auspuff enthalten	√		nur Krümmer	
Gewicht	74 kg		71 kg	
Lautstärke	87 dB(A) bei 7 Meter		87 dB(A) bei 7 Meter	

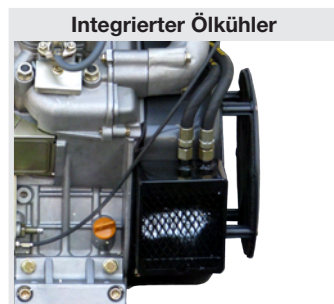

**Flanschabmessungen:**

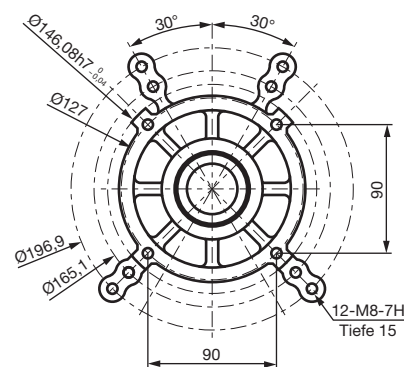

**Schaftoptionen:**

Schaft "KW" (zylindrische 1" Keilnutwelle für horizontal und vertikale Modelle)

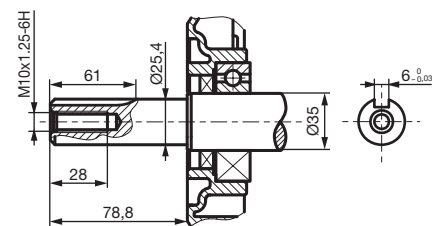

Schaft "TP" (konische Welle - nur für horizontale Modelle verfügbar)

