

ROTEK

Hubtisch 500 kg SHTM-A-0500

Profi Ausführung mit Polyurethan Bereifung

Benutzer- und Wartungshandbuch

DE V2.0 Stand 08-2008



Modell:	<u>SHTM-A-0500</u>
Kapazität:	500 kg
Max. Tischhöhe:	880 mm
Min. Tischhöhe:	290 mm
Tischgröße (LxB):	850 x 500 mm
Gewicht:	86 kg

HUB043

Vorwort

Sehr geehrter Kunde,

bitte nehmen Sie sich die Zeit dieses Handbuch vollständig und aufmerksam durchzulesen. Es ist wichtig, dass Sie sich vor der Inbetriebnahme mit den Bedienungselementen sowie mit dem sicheren Umgang Ihres Gerätes vertraut machen.

Dieses Handbuch sollte immer in der Nähe des Gerätes aufbewahrt werden, um im Zweifelsfall als Nachschlagewerk zu dienen und sollte gegebenenfalls auch etwaigen Nachbesitzern ausgehändigt werden.

Die Bedienung und Wartung dieses Gerätes birgt Gefahren, welche über Symbole in diesem Handbuch verdeutlicht werden sollen. Folgende Symbole werden im Text verwendet, Bitte beachten Sie die jeweiligen Hinweise sehr aufmerksam.



Sicherheitshinweis

Dieses Symbol markiert einen Hinweis, deren Beachtung zu Ihrer persönlichen Sicherheit oder zur Vermeidung von Geräteschäden dient.



Allgemeiner Hinweis

Dieses Symbol markiert Hinweise und praktische Tipps für den Benutzer.

Wir haben den Inhalt des Handbuches auf Übereinstimmung mit dem beschriebenen Gerät geprüft. Dennoch können Abweichungen nicht ausgeschlossen werden, so dass wir für die vollständige Übereinstimmung keine Gewähr übernehmen. Die Angaben werden jedoch regelmäßig überprüft und notwendige Korrekturen sind in den nachfolgenden Auflagen enthalten, welche sie über unsere Homepage einsehen können. Sollten Zweifel in Bezug auf Eigenschaften oder Handhabung mit dem Gerät auftreten, so kontaktieren Sie uns bitte vor der Inbetriebnahme.

Alle Bilder sind Symbolfotos und müssen mit der aktuellen Ausführung nicht übereinstimmen. Technische Änderungen, Irrtümer und Druckfehler sind vorbehalten.



Bei Schäden, die durch Nichtbeachtung der Anweisungen in diesem Handbuchs entstehen, erlischt der Garantieanspruch. Für Folgeschäden, die daraus resultieren, übernehmen wir keine Haftung.

Dieses Handbuch darf ohne schriftliche Genehmigung von Rotek weder vollständig noch teilweise in jeglicher Form und mit jeglichen Mitteln elektronischer oder mechanischer Art reproduziert werden. Ein Zuwiderhandeln stellt einen Verstoß gegen geltende Urheberrechtsbestimmungen dar und wird strafrechtlich verfolgt. Alle Rechte, insbesondere Veröffentlichungsrechte, sind vorbehalten.



Kontrolle der gelieferten Ware

Nach Empfang des Gerätes ist empfohlen zu kontrollieren ob die Ware mit dem im Auftrag, Frachtbrief oder Lieferschein angeführten Komponenten übereinstimmt. Entfernen Sie die Verpackung vorsichtig, um das Gerät nicht zu beschädigen. Weiters sollte das Gerät auf etwaige Transportschäden kontrolliert werden. Sollte die Lieferung unvollständig oder beschädigt sein, informieren Sie unverzüglich Ihren Händler.

Inhaltsverzeichnis

1. Sicherheitshinweise	4
1.1. Bedienpersonal und Ausrüstung	4
1.2. Bestimmungsgemäße Verwendung	4
2. Spezifikation	5
2.1. Technische Daten	5
3. Erstinbetriebnahme und Verwendung	6
3.1. Zusammenbau	6
3.2. Verwendung	6
4. Instandhaltung	7
4.1. Überprüfung vor jeder Inbetriebnahme	7
4.2. Schmierung	7
4.3. Hydrauliköl	7
4.4. Wartungshinweise	7
4.5. Explosionszeichnung Hubtisch	8
4.6. Explosionszeichnung Hydraulikpumpe	9
4.7. Mögliche Fehler und Lösungen	10
5. Garantiebedingungen	11
6. Konformitätserklärung	11

1. Sicherheitshinweise



Die Anweisungen in diesem Handbuch müssen ggf. durch die jeweils gültigen gesetzlichen Vorschriften und technische Normen ergänzt werden. Sie ersetzen keine Normen oder zusätzliche (auch nicht gesetzliche) Vorschriften, die aus Sicherheitsgründen erlassen wurden.

1.1. Bedienpersonal und Ausrüstung

- Das Gerät darf nur von geschultem und qualifiziertem Personal in Betrieb genommen und bedient werden. Es muss umfassend darüber informiert sein, wie dieses Gerät bedient, damit gefahren und Waren befördert werden kann.
- Gemäß der EU Norm EN-345:1-S1 sind normgerechte Sicherheitsschuhe und Handschuhe während der Benutzung zur Vermeidung von Arbeitsunfällen zu tragen.

1.2. Bestimmungsgemäße Verwendung



Für Arbeiten in hochgefährlicher Umgebung sind besondere Schutzmaßnahmen zu treffen. Dieses Gerät trägt keine besonderen Konstruktionsmerkmale für die Arbeit in hochgefährlicher Umgebung.

- Kontrollieren Sie vor der Inbetriebnahme das Gerät auf Beschädigungen. Defekte Geräte dürfen nicht in Betrieb genommen werden.
- Die maximale Traglast/Kapazität des Gerätes darf nicht überschritten werden.
- Das Gerät darf nur auf ebenem festen und rutschfesten Untergrund verwendet werden. Vor einer Beladung müssen die Feststellbremsen angezogen werden.
- Die Beförderung oder das Anheben von Personen ist untersagt!
- Wenn Sie den Hubtisch im beladenen Zustand bewegen möchten, senken Sie die Last immer auf die niedrigst mögliche Tischhöhe ab.
- Halten Sie immer ausreichend Abstand zu Personen, anderen Fahrzeugen und sonstigen Gegenständen. Halten Sie Körperteile und Gegenstände von der Mechanik fern. Der empfohlene Mindestabstand beträgt mindestens 1 Meter.
- Die ideale Ladeposition von Lasten ist in der Tischmitte. Sollte der Schwerpunkt stark von der Mitte abweichen, so kann die maximale Ladekapazität nicht erreicht werden und es besteht Kippgefahr.
- Betätigen Sie die Senk-Funktion langsam. Laden Sie niemals abrupt die Ladung ab, um neben Beschädigungen des Gerätes, auch Arbeitsunfälle zu vermeiden.
- Vermeiden Sie schwere Lasten über eine längere Zeit auf dem Tisch zu lagern.
- Die Fahrstrecke muss für den Benutzer ständig gut sichtbar sein. Behindert die geladene Ware die Sicht, ist das Gerät in Rückwärtsfahrt zu bewegen.
- Der Benutzer darf den Hubtisch nur so schnell bewegen, dass vor einer Gefährdung von Personen, Fahrzeugen und Gegenständen, ein sicheres Halten jederzeit möglich ist.
- Bei der Benutzung im Aufzug oder auf einer Laderampe muss sichergestellt sein, dass ausreichende Tragfähigkeit zur Verfügung steht und eine sichere Bedienung des Gerätes möglich ist. Der Bediener muss vor der Benutzung des Aufzugs oder der Laderampe eine Sichtprüfung des zu befahrenen Bereiches durchführen. Personen dürfen einen Aufzug erst nach Stillstand des Gerätes betreten bzw. müssen diesen vor erneuter Bewegung wieder verlassen haben.
- Fährt das Gerät über Rampen oder Steigungen, muss der Boden sauber und rutschfest sein. Die gehobene Ware muss dabei aufwärts zeigen. Ein Umkehren oder Halten (ausgenommen im Notfall) auf Rampen oder Steigungen ist untersagt.
- Achten Sie darauf, dass das Gesamtgewicht des Gerätes samt gehobener Ware die höchst zulässige Tragfähigkeit des Untergrunds nicht überschreitet.
- Sollte keine Ware befördert werden, ist der Tisch immer abzusenken.
- Das Abstellen des Gerätes auf einer Rampe oder einer Steigung ist untersagt.

2. Spezifikation

Idealer Werkstatt- und Bestückungswagen mit breitem Einsatzfeld im Gewerbe und in der Industrie. Durch die stufenlose Höhenverstellung ist ein bequemes Arbeiten möglich. Universell einsetzbar in der Lagerhaltung, in der Werkstatt oder bei der Kommissionierung. Optimal als kleine Hebebühne oder auch als Motorhebebühne.

2.1. Technische Daten

Kennzeichen	Modell	SHTM-A-0500
	Antrieb	Manuell
	Betriebsart	Gehgerät
	Nenntragfähigkeit	500 kg
Gewicht	Eigengewicht	96 kg
Räder Fahrwerk	Rollen	Polyurethan auf Metallfelge Ø 120 x 40 mm
Grunddaten	Min. Tischhöhe	290 mm
	Max. Tischhöhe	880 mm
	Tischprofil (LxBxH)	850 x 500 x 50 mm
	Handgriffhöhe	970 mm
	Gesamtlänge	1.100 mm
Umgebungsbedingungen		+5 bis +40°C

3. Erstinbetriebnahme und Verwendung

3.1. Zusammenbau



Je nach Vertriebskanal oder Transportart, kann eine Endmontage des Hubtisches von Nöten sein. Benötigtes Werkzeug: Innensechskantschlüssel

- Bringen Sie die Griffstange (1) in senkrechte Position bis diese einrastet.
- Nehmen Sie das Fußpedal (2) zur Hand (auf der Unterseite des Hubtisches angebracht) und befestigen Sie dieses mit einem Innensechskantschlüssel (3) an der vorgesehenen Halterung.
- Kontrollieren Sie den festen Sitz aller Schrauben und Muttern.
- Damit ist der Zusammenbau abgeschlossen.

3.2. Verwendung



Das Hydrauliksystem des Hubtisches kann nach dem Transport bzw. bei langer Lagerung bei gehobenen Gabeln Luftbläschen enthalten. Dies stellen Sie daran fest, dass das Gerät nicht oder nur mehr langsam zur maximalen Hubhöhe gelangt. Um die Luft zu entfernen, halten Sie den Senkgriff und betätigen mehrmals das Hubpedal.

- Verwenden Sie die Feststellbremsen (1) an den Lenkrollen um ein Abrollen des Hubtisches zu verhindern.
- Treten Sie das Pedal (2) mehrmals um die Arbeitsfläche anzuheben.
- Ziehen Sie den Handgriff (3) langsam nach oben, die Arbeitsfläche sinkt in Folge langsam ab.
- Treten Sie mittig auf die Querstrebe (4) um den Griff nach Vorne umzulegen.



4. Instandhaltung

Dieser Hubtisch ist annähernd wartungsfrei. Dennoch gilt zu beachten, dass die regelmäßige Durchführung von Reinigung und Wartung die Lebensdauer verlängert und einen störungsfreien Betrieb gewährleistet.

Die angeführten Intervalle gelten für Ein-Schicht-Betrieb und unter normalen Arbeitsbedingungen. Bei schmutziger Umgebung, im Mehr-Schicht Betrieb sowie bei auftreten von hohen Temperaturschwankungen, verkürzen sich die Wartungsintervalle.

4.1. Überprüfung vor jeder Inbetriebnahme

Die Räder, Achsen und Hubscheren sollten täglich auf Beschädigungen oder Verformungen kontrolliert werden. Defekte Geräte dürfen nicht in Betrieb genommen werden.

4.2. Schmierung

- Die Kugellager der Rollen sind mit einer Lebensdauerschmierung versehen und benötigen keine zusätzliche Schmierung.
- Die Tragellenke sollten monatlich, bzw. nach einer erfolgten Reinigung, mittels einer Fettpresse an den dafür vorgesehenen Stellen mit säurefreiem Fett abgeschmiert werden.

4.3. Hydrauliköl

Das Hydrauliköl sollte alle 6 Monate auf korrekten Füllstand und Verunreinigungen überprüft werden. Die Überprüfung des Hydraulikölstandes hat bei vollständig abgesenktem Tisch zu erfolgen.

Der Tauschintervall des Hydrauliköls hängt von den Umgebungs- und Anwendungsbedingungen ab. Allgemein ist zu sagen, dass das Hydrauliköl spätestens nach 24 Monaten getauscht werden sollte.

Hydrauliköl: ISO VG32 (ACHTUNG - kein normales Motoröl verwenden)
Viskosität: 30 cSt bei 40 °C

4.4. Wartungshinweise

Wenn Sie Wartungsarbeiten über einen Fachbetrieb durchführen, so lassen Sie sich die durchgeführten Arbeiten bitte bestätigen.



Folgeschäden die durch unsachgemäße oder unterlassene Wartung als Folgeschäden auftreten fallen nicht unter die Garantie.

Die Behebung von Störungen die durch den Benutzer behoben werden können, fallen ebenfalls nicht in die Garantie sondern in den normalen Wartungsbetrieb dieser Maschine.

Diese Wartungsarbeiten sind durch den Benutzer oder durch eine Beauftragte Firma durchzuführen.



Es muss darauf geachtet werden, dass man sich bewegenden Teilen oder Teilen mit hohem Eigengewicht unter Berücksichtigung der notwendigen Vorsicht nähert.

- Die Zuverlässigkeit des Gerätes hängt stark von der Qualität der Räder ab. Beim Wechsel von Rädern ist die horizontale Ebenheit des Hubwagens zu erhalten - Räder sind immer paarweise zu wechseln.

4.5. Explosionszeichnung Hubtisch

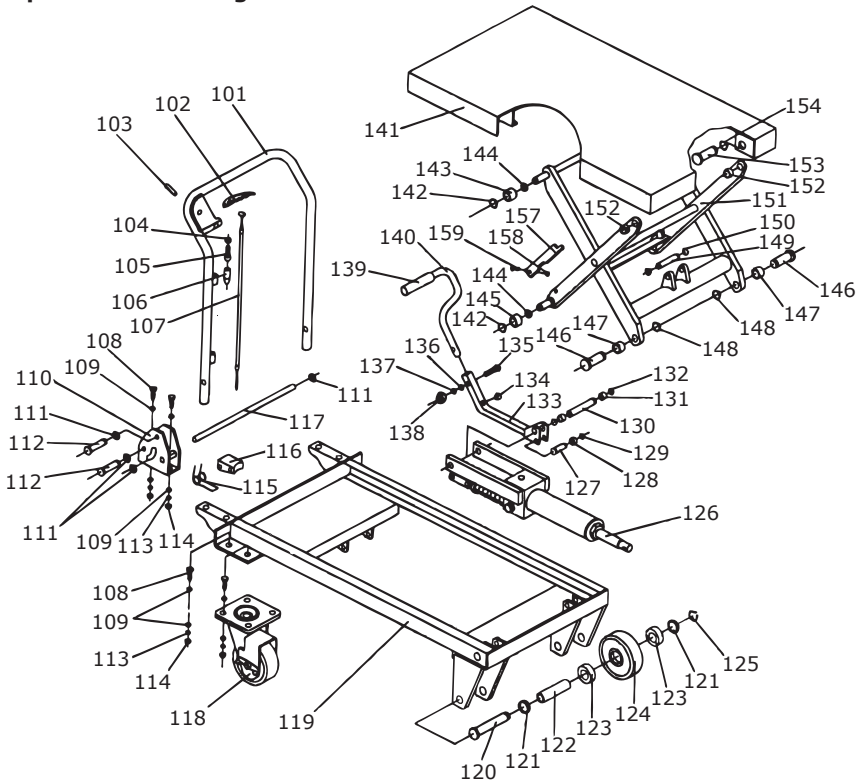

Nr	Beschreibung	Stk
101	Handgriff	1
102	Absenkehebel	1
103	Federstift	1
104	Mutter	1
105	Schraube	1
106	Aufnahme	1
107	Zugseil	1
108	Schraube	12
109	Beilagscheibe	12
110	Seilaufnahme	2
111	Federring	6
112	Bolzen	4
113	Sprengring	12
114	Mutter	12
115	Feder	2
116	Hebelführung	2
117	Achse	1
118	Rad	2
119	Rahmen	1

Nr	Beschreibung	Stk
120	Bolzen	2
121	Beilagscheibe	4
122	Achse	2
123	Kugellager	4
124	Rad	2
125	Federring	2
126	Hydraulikpumpe	1
127	Bolzen	1
128	Beilagscheibe	1
129	Federring	2
130	Bolzen	1
131	Beilagscheibe	2
132	Federring	2
133	Hebelstange	1
134	Halteschraube	1
135	Schraube	1
136	Beilagscheibe	1
137	Sprengring	1
138	Mutter	1

Nr	Beschreibung	Stk
139	Abdeckung	1
140	Pedal	1
141	Hubtisch	1
142	Federring	6
143	Rolle	2
144	Beilagscheibe	4
145	Rolle	2
146	Bolzen	2
147	Buchse	2
148	Federring	2
149	Bolzen	1
150	Federring	2
151	Hubscherenarm	1
152	Buchse	2
153	Bolzen	2
154	Federring	2
157	Führung	2
158	Schraube	2
159	Mutter	2

4.6. Explosionszeichnung Hydraulikpumpe

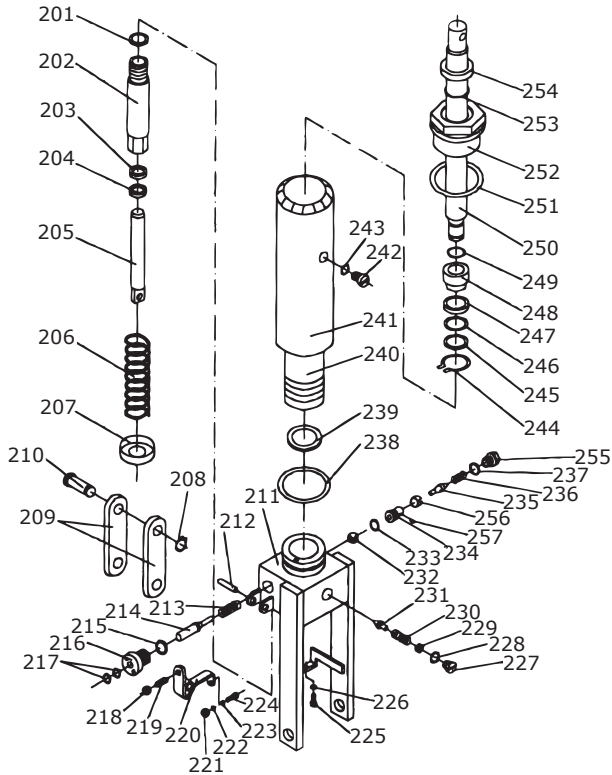

Nr	Beschreibung	Stk
201	Abstreifer	1
202	Pumpenzylinder	1
203	Abstreifer	1
204	Simmering	1
205	Pumpenkolben	1
206	Feder	1
207	Federkappe	1
208	Federring	1
209	Aufnahme	2
210	Bolzen	1
211	Pumpenkörper	1
212	Federstift	1
213	Feder	1
214	Sicherungsstift	1
215	Simmering	1
216	Buchse	1
217	O-Ring	2
218	Mutter	1
219	Schraube	1

Nr	Beschreibung	Stk
220	Betätigungsplatte	1
221	Mutter	1
222	Sprengring	1
223	Beilagscheibe	1
224	Schraube	1
225	Schraube	1
226	Mutter	1
227	Stopfen	1
228	O-Ring	1
229	Stellschraube	1
230	Feder	1
231	Führung	1
232	Stahlkugel	1
233	O-Ring	1
234	Ventilsitz	1
235	Ventilkolben	1
236	Feder	1
237	Simmering	1
238	O-Ring	1

Nr	Beschreibung	Stk
239	Simmering	1
240	Zylinder	1
241	Gehäuse	1
242	Schraube	1
243	Simmering	1
244	Federring	1
245	Beilagscheibe	1
246	O-Ring	1
247	Abdeckung	1
248	Kolben	1
249	O-Ring	1
250	Kolbenstange	1
251	Simmering	1
252	Abdeckkappe	1
253	O-Ring	1
254	Abstreifer	1
255	Stopfen	1
256	Dichtscheibe	1
257	Schraube	1

4.7. Mögliche Fehler und Lösungen

Nr.	Fehler	Grund	Lösung
1	Unzureichendes Anheben	G1. Nicht genug Hydrauliköl	L1. Füllen sie entsprechend Hydrauliköl nach
2	Probleme beim Absenken	G1. Ein beweglicher Teil ist blockiert oder deformiert G2. Zu viel Hydrauliköl	L1. Tauschen Sie diesen Teil aus L2. Lassen Sie entsprechend Hydrauliköl ab
3	Der Tisch senkt sich nicht nach dem Anheben	G1. Falsche Kalibrierung der Absenkeinstellung G2. Deformierung oder Beschädigung eines Teiles	L1. Kalibrieren Sie die Absenkeinstellungen nochmals L2. Tauschen Sie die beschädigten Teile aus
4	Hydrauliköl läuft aus	G1. Fehlerhafte Öldichtung G2. Leichter Bruch oder Beschädigung auf der Oberfläche eines oder mehrere Teile G3. Lockerung der Verbindungen	L1. Tauschen Sie die Dichtung L2. Tauschen Sie die beschädigten Teile aus L3. Ziehen Sie die lockeren Teile fest
5	Der Tisch lässt sich nicht anheben	G1. kein Hydrauliköl oder die Viskosität ist zu hoch G2. Fremdkörper im Hydrauliköl G3. Falsche Kalibrierung der Absenkeinstellung	L1. Wechseln Sie das Hydrauliköl L2. Entfernen Sie die Fremdkörper aus dem Ölkreislauf und wechseln Sie das Hydrauliköl L3. Kalibrieren Sie die Absenkeinstellungen nochmals
6	Der Tisch senkt sich nach oder während der Anhebung ab	G1. Das Ventil ist durch einen Fremdkörper blockiert	L1. Hydraulik reinigen

5. Garantiebedingungen

Die Garantiedauer dieses Gerätes beträgt 12 Monate ab Zustellung zum Endverbraucher, längstens jedoch 14 Monate nach dem Lieferdatum.

Unter dem Lieferdatum ist jenes Datum zu verstehen welche bei der Auslieferung auf dem jeweiligen Transportschein (Lieferschein oder Rechnung) angeführt ist.

Wir verpflichten uns jene Teile kostenlos zu reparieren oder zu ersetzen, welche nach Prüfung durch uns oder einer autorisierten Servicestelle Herstellungs- oder Materialfehler aufweisen. Die Instandsetzung oder ein Austausch defekter Teile innerhalb der Garantie verlängert keinesfalls die gesamt Garantiezeit des Gerätes. Alle während der Garantiezeit instandgesetzten oder ausgetauschten Teile oder Baugruppen werden mit einer Garantiedauer ausgeliefert, welche der restlichen Garantiezeit des Original-Bauteils entspricht.

Ausgeschlossen von der Garantie sind Schäden, die von folgenden Faktoren verursacht werden:

- Nichtbeachtung der im Handbuch enthaltenen Anweisungen und Vorschriften.
- Das Produkt wurde zu einem anderen Zweck verwendet als beschrieben.
- Unsachgemäße Verwendung, nicht erlaubte Umweltbedingungen.
- Überlastung, normaler Verschleiß, Verwendung von falschen Betriebsmitteln oder mangelnde Schmierung.

Ferner sind alle Verschleißteile und Betriebsmittel von der Garantieleistung ausgeschlossen. Kleinere Mängel (Kratzer, Verfärbungen) können auftreten, beeinträchtigen aber nicht die Leistungsfähigkeit des Gerätes und werden deshalb nicht durch die Garantie abgedeckt.

Wir haften nicht für Kosten, Schäden oder direkte bzw. indirekte Verluste (einschließlich eventueller Gewinn-, Vertrags- oder Herstellungsverluste), die von der Benutzung des Gerätes oder von der Unmöglichkeit, das Gerät zu benutzen, verursacht wurden.

Garantieleistungen

Die Garantieleistung erfolgt an unserem Standort bzw. am Standort einer von uns autorisierten Servicestelle. Die defekten innerhalb der Garantie getauschten Teile, gehen automatisch nach abgewickelter Austausch in unseren Besitz über.

6. Konformitätserklärung



Wir, die

Rotek Handels GmbH
Handelsstrasse 4
2201 Hagenbrunn
Österreich

erklären hiermit, dass dieser Hubtisch in der von uns in Verkehr gebrachten Ausführung den einschlägigen, grundlegenden Anforderungen entspricht, welche in folgenden EG Richtlinien und deren Änderungen festgelegt sind:

98/37/EWG

Handels GmbH
Handelsstraße 4
A-2201 Hagenbrunn
Tel.: +43 (2246) 20791-0 Fax.: DW 50
http://www.rotetek.at EMail: office@rotetek.at

(Robert Rernböck, Geschäftsführer)

Bei Fragen oder Anregungen wenden Sie sich bitte an :

Rotek Handels GmbH
Handelsstr. 4, A-2201 Hagenbrunn

Tel : +43-2246-20791
Fax : +43-2246-20791-50
e-mail: office@rotek.at
<http://www.rotek.at>